



GEK.DMX.RDI.2445

DMX Dimmer 12-24V DC/5A

4 Kanal für Hutschienenmontage
4 canali per montaggio su guida DIN
4 channels for DIN rail mounting

A First Class Product of Europe
A company from South Tyrol

Zum Handbuch
Al Manuale
To the manual



link.my-gekk.com/029

myGEKKO | Ekon GmbH
St. Lorenznerstraße 2
I-39031 Bruneck
T. +39 0474 551 820

myGEKKO | EKON Vertriebs GmbH
Fürstenrieder Straße 279a
D-81377 München
T. +49 8921 5470711

info@my-gekk.com
www.my-gekk.com



Version 15.02.23 - MRK.PRB.RDI.2445
eingetragen im Handelsregister in Bozen mit
Steuer- und Eintragungsnummer IT01637750215

DE

Produktbeschreibung

Der **DMX Dimmer** besitzt 4 Ausgangskanäle 12-24V DC/5A und ist für den Reiheneinbau REG konzipiert.

Sicherheit VORSICHT! Elektrische Spannung!

Im Innern des Geräts befinden sich ungeschützte spannungsführende Bauteile. Die VDE-Bestimmungen beachten. Alle zu montierenden Leitungen spannungslos schalten und Sicherheitsvorkehrungen gegen unbeabsichtigtes Einschalten treffen. Das Gerät bei Beschädigung nicht in Betrieb nehmen. Das Gerät bzw. die Anlage außer Betrieb nehmen und gegen unbeabsichtigten Betrieb sichern, wenn anzunehmen ist, dass ein gefahrloser Betrieb nicht mehr gewährleistet ist. Das Gerät ist ausschließlich für den sachgemäßen Gebrauch bestimmt. Bei jeder unsachgemäßen Änderung oder Nichtbeachten der Bedienungsanleitung erlischt jeglicher Gewährleistungs- oder Garantiesanspruch. Nach dem Auspacken ist das Gerät unverzüglich auf mechanische Beschädigungen zu untersuchen. Wenn ein Transportschaden vorliegt, ist unverzüglich der Lieferant davon in Kenntnis zu setzen. Das Gerät darf nur als ortsfeste Installation betrieben werden, das heißt nur in montiertem Zustand und nach Abschluss aller Installations- und Inbetriebnahmearbeiten und nur im dafür vorgesehenen Umfeld. Für Änderungen der Normen und Standards nach Erscheinen der Bedienungsanleitung ist Ekon GmbH nicht haftbar.

Technische Daten

Parameter	Wert
Gehäuse	Kunststoff
Farbe	Schwarz
Montage	REG 4TE
Abmessungen	B x H x T / 72 x 91 x 62 mm
Gewicht	115 g
Betriebstemperatur	-10°C bis +55°C
Lagertemperatur	-40°C bis +60°C
Umgebungsfeuchtigkeit	Max. 95% rF, Kondensation vermeiden
Typ	Multi-Kanal LED Dimmer
Busanschluss	DMX
Eingangsspannung	12 bis 24 V DC
Ausgänge	4x 12-24 V DC
Ausgangsleistung	max. 5 A je Kanal
Lokale Komandos	Taster N.O. 0-10 V 1-10 V Potentiometer
Versorgungsspannung	DC min: 12V, max: 24V
Datenschnittstelle	DMX512-a + RDM
Dimm-Frequenz	600Hz - 1200Hz
D-PWM Auflösung	16Bit
D-PWM Bereich	0,1% bis 100%
Ausgangsstrom	max: 1x20A oder max: 4x5A
Schutzart	IP10
Zertifizierungen	EN 61347-1; EN 55015; EN 61547; EN 50581; ANSI E1.11; ANSI E1.20

IT

Descrizione del prodotto

Il **dimmer DMX** dispone di 4 canali di uscita 12-24V DC/5A ed è progettato per il montaggio su guida DIN.

Sicurezza ATTENZIONE! Tensione elettrica!

All'interno dell'apparecchio sono presenti componenti sotto tensione non protetti. Attenersi alle specifiche della norma VDE. Scollegare i cavi da montare dall'alimentazione elettrica e adottare tutte le misure necessarie per impedire un reinserimento accidentale. Non mettere in funzione l'apparecchio danneggiato. Spegner l'apparecchio e/o l'impianto e assicurarlo contro il reinserimento accidentale se si sospetta che non possa più essere garantito un funzionamento sicuro. L'apparecchio deve essere utilizzato esclusivamente in modo conforme alle normative. In caso di modifiche improprie o mancata osservanza delle istruzioni per l'uso, decade qualsiasi forma di garanzia. Dopo il disimballaggio, l'apparecchio deve essere immediatamente controllato per verificare la presenza di eventuali danni meccanici. In caso di danni da trasporto, informare tempestivamente il fornitore. L'apparecchio deve essere utilizzato unicamente come installazione fissa, ovvero dopo essere stato montato, al termine di tutti gli interventi di installazione e di messa in funzione necessari e solo nel contesto previsto. Ekon srl declina ogni responsabilità per eventuali modifiche delle norme e degli standard intervenute dopo la pubblicazione delle istruzioni per l'uso.

Dati tecnici

Parametri	Valore
Alloggiamento	Plastica
Colore	Nero
Montaggio	DIN 4 unità
Dimensioni	L x A x P / 72 x 91 x 62 mm
Peso	115 g
Temperatura di esercizio	-10°C a +55°C
Temperatura di stoccaggio	-40°C a +60°C
Umidità ambientale	Max. 95% rH, evitare la condensa
Tipo	Dimmer LED multicanale
Collegamento bus	DMX
Tensione di ingresso	12 a 24 V CC
Uscite	4x 12-24 V CC
Potenza di uscita	max. 5 A per Canale
Comandi locali	Pulsante N.A. 0-10 V 1-10 V Potenziometro
Tensione di alimentazione	DC min: 12V, max: 24V
Interfaccia dati	DMX512-a + RDM
Frequenza di regolazione	600Hz - 1200Hz
Risoluzione D-PWM	16Bit
Gamma D-PWM	0,1% a 100%
Corrente di uscita	max: 1x20A o max: 4x5A
Classe di protezione	IP10
Certificazioni	EN 61347-1; EN 55015; EN 61547; EN 50581; ANSI E1.11; ANSI E1.20

EN

Product description

The **DMX dimmer** has 4 output channels 12-24V DC/5A and is designed for the DIN rail mounting.

Security CAUTION! Electric voltage!

The device contains unprotected live components. Observe the VDE regulations. Disconnect the cables to be installed from the power supply and take safety precautions against accidental switch-on. In case of damage do not start the device. Unplug the device or the plant from the power supply and take precautions against accidental switch-on as soon as you assume that operation of the unit under safe circumstances is no longer possible. The device is exclusively intended for appropriate use. Any improper use or non-observance of the operating instructions invalidates the right to claim under guarantee or warranty. After removing the packaging, check the condition of the unit to assure there is no mechanical damage. Inform the supplier immediately in case of transport damage. The unit is designed for fixed installations; this means that it can be used only mounted and after finishing all further installation and commissioning works, and only in the foreseen environment. Ekon is not liable for modifications of the applied norms and standards after the publication of the operating instructions.

Technical data

Parameters	Value
Housing	Plastic
Color	Black
Mounting	DIN 4 units
Dimensions	W x H x D / 72 x 91 x 62 mm
Weight	115 g
Operating temperature	-10°C to +55°C
Storage temperature	-40°C to +60°C
Ambient humidity	Max. 95% rH, avoid condensation
Type	Multi-Channel LED Dimmer
Bus connection	DMX
Input voltage	12 to 24 V DC
Outputs	4x 12-24 V DC
Output power	max. 5 A je Kanal
Local commands	N.O. push button 0-10 V 1-10 V Potentiometer
Versorgungssspannung	DC min: 12V, max: 24V
Data interface	DMX512-a + RDM
Dimming frequency	600Hz - 1200Hz
D-PWM Resolution	16Bit
D-PWM range	0,1% to 100%
Output current	max: 1x20A or max: 4x5A
Protection class	IP10
Certifications	EN 61347-1; EN 55015; EN 61547; EN 50581; ANSI E1.11; ANSI E1.20

Installationsanleitung / Istruzione di installazione / Installation guide

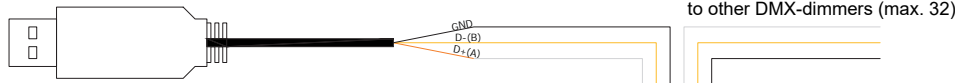

If you connect this dimmer to a SLIDE then use a USB-RS485 converter. Do you have a BASE or a NODE, then you can connect it to a regular RS485-Port

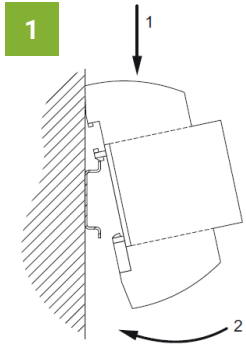

1

DE Montage:

Die Montage kann in Verteilern oder Dosen mit Hutprofilschiene durchgeführt werden und muss in trockenen Innenräumen erfolgen. Der Dimmer benötigt 4 Teilungseinheiten.

IT Montaggio:

L'installazione può essere effettuata in distributori o scatole con guide DIN e deve avvenire in locali interni asciutti. Il dimmer richiede 4 unità di passo.

EN Mounting:

The installation can be carried out in distributors or boxes with DIN rails and must take place in dry interior rooms. The dimmer requires 4 DIN rail units.

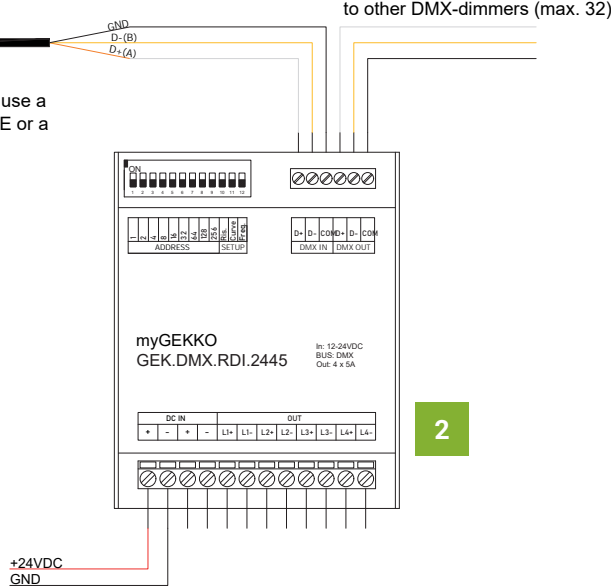

2

2

DE Anschluss:

Schließen Sie den Dimmer an die RS485-Schnittstelle ihres Gebäuderegler oder an die DMX OUT Schnittstelle eines schon verbundenen Dimmers an (max. 32 Geräte). Leuchten wie im Schema anschließen.

IT Collegamento:

Collegare il dimmer all'interfaccia RS485 del controller o all'interfaccia DMX OUT di un dimmer già collegato (mass. 32 dimmer). Collegare gli apparecchi come indicato nel diagramma.

EN Connection:

Connect the dimmer to the RS485 interface of your building controller or to the DMX OUT interface of an already connected DMX dimmer (max. 32 devices). Connect the luminaires as shown in the diagram.

3

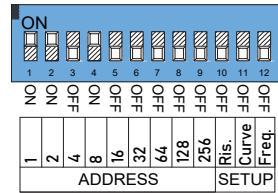

Address = 1+2+8 = 11

DE Lieferumfang:

- › Dimmer
- › Produktblatt

IT Contenuti:

- › Dimmer
- › Scheda tecnica

EN Contents:

- › Dimmer
- › Product sheet

3

DE Konfiguration:

Über die oben befindlichen DIP-Schalter kann die Adresse des Dimmers eingestellt werden. Die Adresse entspricht der Summe der jeweiligen Werte (1, 2, 4, 8, ...). Die eingestellte Adresse des Dimmers entspricht der Adresse des ersten Ausgangs. Ist die Adresse des Dimmers „1“, so sind die Adressen der vier Ausgänge: 1, 2, 3 und 4. Wird ein weiterer Dimmer an den ersten angeschlossen, so soll diesem die Adresse „5“ vergeben werden, dass seine Ausgänge die Adressen 5 - 8 haben.

Ist die Adressierung abgeschlossen, so muss als nächstes in den Einstellungen eine neue DMX IO-Station angelegt werden. Sollte dies erledigt sein, muss nur noch im Lichtbaustein der gewünschte Ausgang in den IO-Konfigurationen eingegeben werden.

IT Configurazione:

L'indirizzo del dimmer può essere impostato utilizzando i DIP switches in alto. L'indirizzo corrisponde alla somma dei rispettivi valori (1, 2, 4, 8, ...). L'indirizzo impostato del dimmer corrisponde all'indirizzo della prima uscita. Se l'indirizzo del dimmer è „1“, gli indirizzi delle quattro uscite sono: 1, 2, 3 e 4. Se al primo dimmer è collegato un altro dimmer, a questo deve essere assegnato l'indirizzo „5“, in modo che le sue uscite abbiano gli indirizzi 5 - 8.

Una volta completato l'indirizzamento, il passo successivo consiste nel creare una nuova stazione DMX IO nelle impostazioni. In questo caso, nelle configurazioni IO del modulo di illuminazione deve essere inserita solo l'uscita desiderata.

EN Configuration:

The address of the dimmer can be set using the Dip switches at the top. The address corresponds to the sum of the respective values (1, 2, 4, 8, ...). The set address of the dimmer corresponds to the address of the first output. If the address of the dimmer is „1“, the addresses of the four outputs are: 1, 2, 3 and 4. If another dimmer is connected to the first one, it should be assigned the address „5“ so that its outputs have the addresses 5 - 8.

Once the addressing is complete, the next step is to create a new DMX IO station in the settings. If this is done, only the desired output must be entered in the IO configurations in the lighting module.

2

Anschluss von Leuchtmitteln Collegamento degli illuminanti Connection of luminaires

0-10A max.

0-20A max.

White

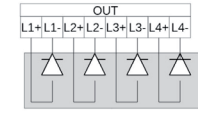
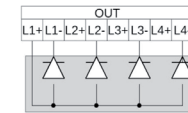

White, parallel outputs with high power

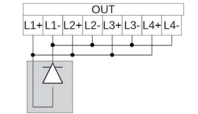
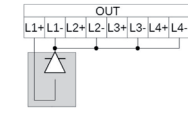

Tunable White

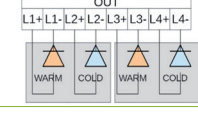
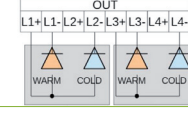

Tunable White, parallel outputs with high power

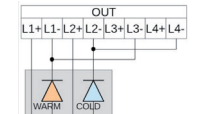
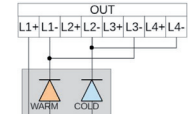

RGB

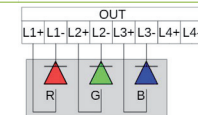
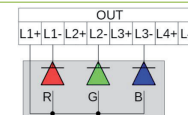

RGBW

